

PRZEKRÓJ C-C

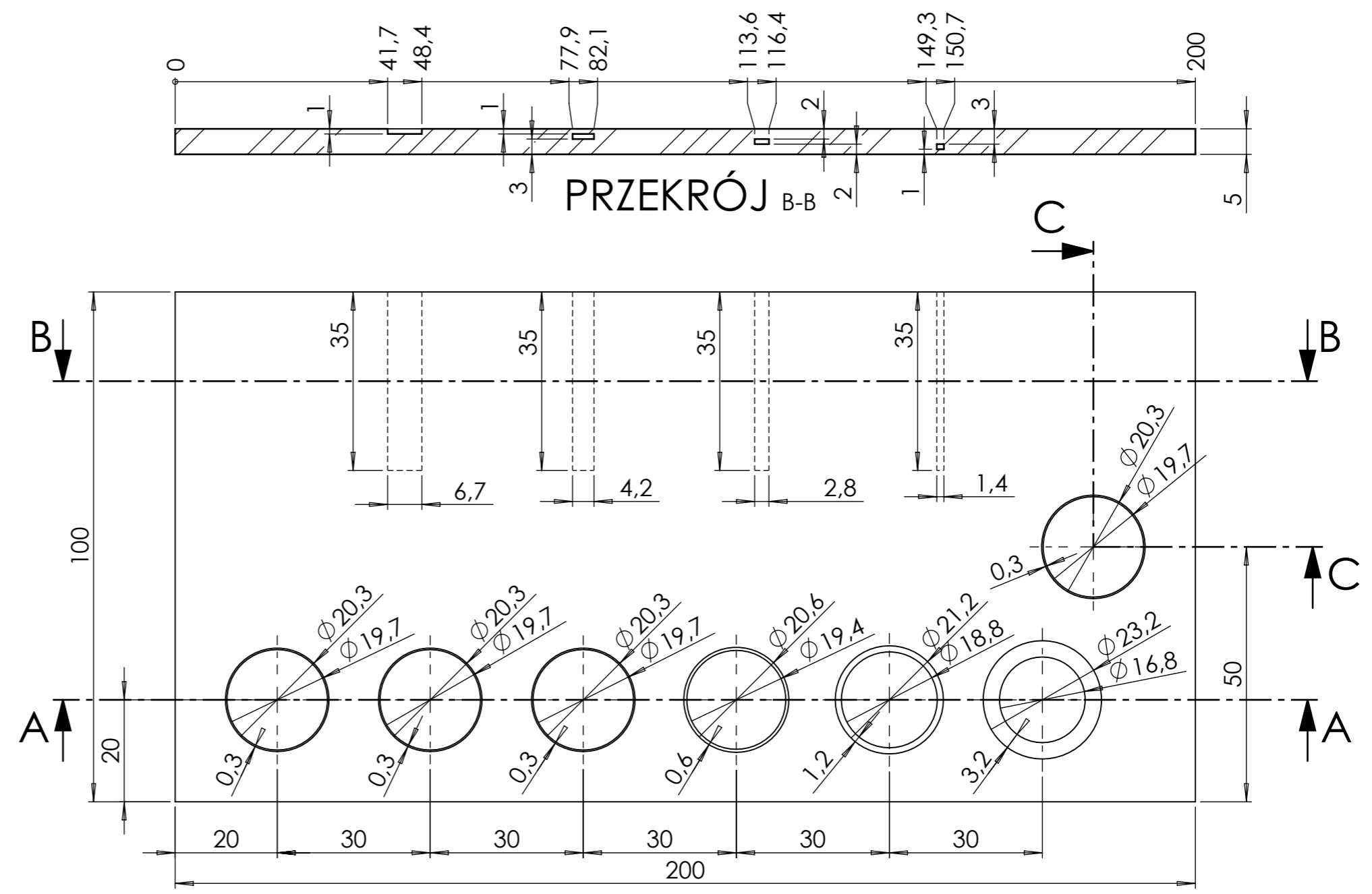

PRZEKRÓJ A-A

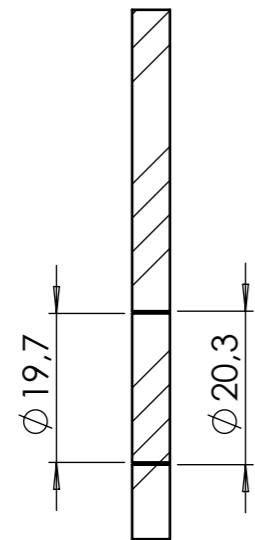
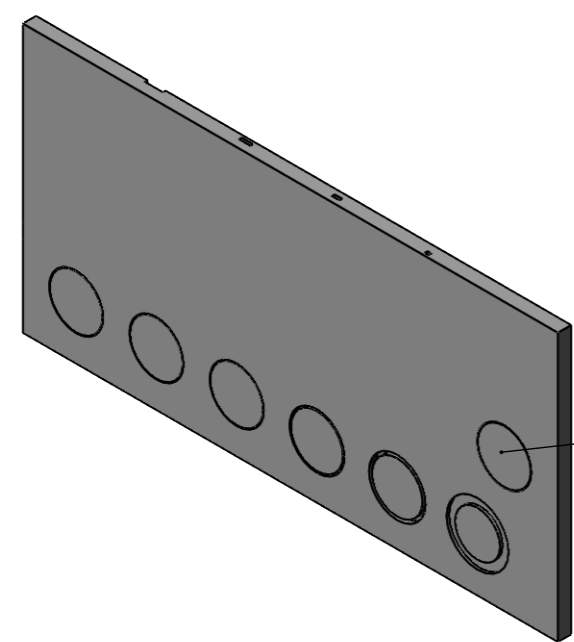
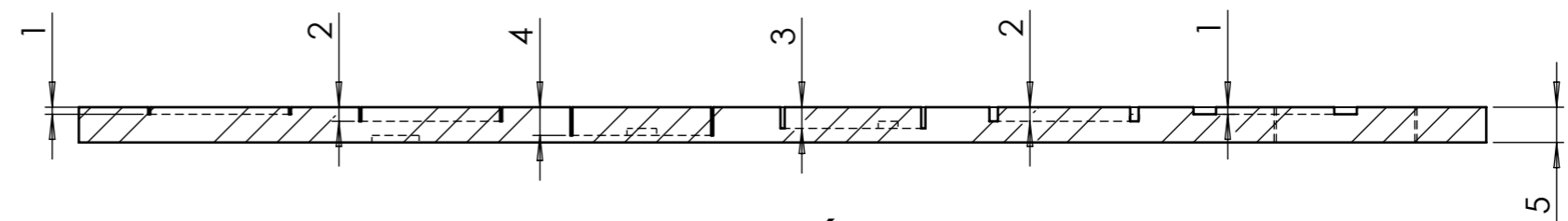

Ten watek jak się uda to klient także otrzymać. Jeżeli technologia nie pozwoli to jego rysunek jest na drugiej stronie.

 <p>PATRYK BARTOSIAK USŁUGI PROJEKTOWE</p> <p>Rysunki są własnością firmy PB-usługi projektowe. Rozpowszechnianie, kopiowanie oraz wykorzystywanie bez pisemnej zgody firmy jest zabronione.</p>	Nr Rysunku		USE_001			
	Tytuł		USE_001			Rewizja 04.08.2025
	Zaproj.	P.B.	Masa [kg]	0.8	Materiał	S235JR
	Narys.	P.B.	Skala 1:1			
Spraw.	P.B.	Arkusz 1 z 2				

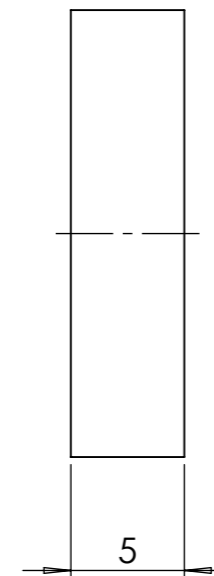
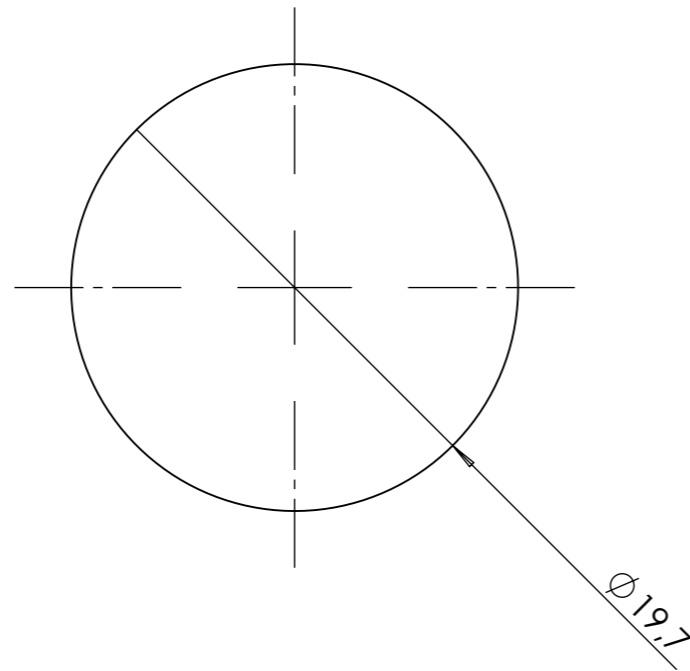
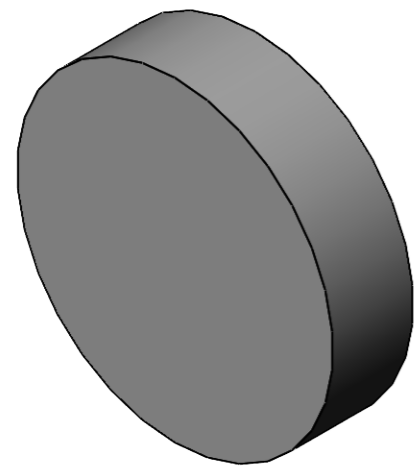

 <p>Rysunki są własnością firmy PB-usługi projektowe. Rozpowszechnianie, kopiowanie oraz wykorzystywanie bez pisemnej zgody firmy jest zabronione.</p>	<p>Nr Rysunku</p> <p>USE_001</p>				
	<p>Tytuł</p> <p>USE_001</p>		<p>Rewizja</p> <p>04.08.2025</p>	<p>A3</p>	
	<p>Zaproj.</p> <p>P.B</p>	<p>Narys.</p> <p>P.B</p>	<p>Masa [kg]</p> <p>0.8</p>	<p>Materiał</p> <p>S235JR</p>	<p>Skala 3:1</p>
	<p>Spraw.</p> <p>P.B</p>	<p>Arkusz 2 z 2</p>			